

Externer Aufwickler

ER4/210

Art.-Nr.	Benennung	Typ
5540750	Externer Aufwickler	ER4/210

Ausgabe: 08/2010 - Art.-Nr. 9008730

Urheberrecht

Diese Dokumentation sowie Übersetzungen hiervon sind Eigentum der cab Produkttechnik GmbH & Co KG. Das Reproduzieren, Verarbeiten, Vervielfältigen oder Verbreiten im Ganzen oder in Teilen zu anderen Zwecken als der Verfolgung der ursprünglichen bestimmungsgemäßen Verwendung - insbesondere der Ersatzteilbeschaffung eines von cab verkauften Gerätes - erfordert die vorherige schriftliche Genehmigung der cab.

Warenzeichen

Centronics® ist ein eingetragenes Warenzeichen der Data Computer Corporation.
Microsoft® ist ein eingetragenes Warenzeichen der Microsoft Corporation.
Windows 2000®, 2003®, XP® sind eingetragene Warenzeichen der Microsoft Corporation.
TrueType™ ist ein eingetragenes Warenzeichen von Apple Computer, Inc.

Redaktion

Bei Fragen oder Anregungen bitte an cab Produkttechnik GmbH & Co KG Adresse Deutschland wenden.

Aktualität

Durch die ständige Weiterentwicklung der Geräte können Abweichungen zwischen der Dokumentation und dem Gerät auftreten. Die aktuelle Ausgabe ist zu finden unter www.cabgmbh.com.

Geschäftsbedingungen

Lieferungen und Leistungen erfolgen zu den Allgemeinen Verkaufsbedingungen der cab.

Deutschland

cab Produkttechnik
GmbH & Co KG
Postfach 1904
D-76007 Karlsruhe
Wilhelm-Schickard-Str. 14
D-76131 Karlsruhe
Telefon +49 721 6626-0
Telefax +49 721 6626-249
www.cab.de
info@cab.de

Frankreich

cab technologies s.a.r.l.
F-67350 Niedermodern
Téléphone +33 388 722 501
www.cab.de
info@cab-technologies.fr

Spanien

cab España S.L.
E-08304 Montaró (Barcelona)
Teléfono +34 937 414 605
www.cab.de
info@cabsi.com

USA

cab Technology Inc.
Tyngsboro MA, 01879
Phone +1 978 649 0293
www.cabtechn.com
info@cabtechn.com

Südafrika

cab Technology (Pty.) Ltd.
2125 Randburg
Phone +27 11-886-3580
www.cab.de
info@cabtechn.co.za

Asien 亞洲分公司

希愛比科技股份有限公司
cab Technology Co, Ltd.
台灣台北縣中和市中正路700號9F-8
Junghe 23552, Taipei, Taiwan
電話 Phone +886 2 8227 3966
網址 www.cabasia.net
郵箱 cabasia@cab.de

China 中國

銳博(上海)貿易有限公司
cab (Shanghai) Trading Co., Ltd
上海市延安西路2299號11C60室
電話 Phone +86 21 6236-3161
詢問 cabasia@cab.de

Weitere Vertretungen auf Anfrage

1	Einleitung	4
1.1	Hinweise.....	4
1.2	Bestimmungsgemäßer Gebrauch	4
1.3	Sicherheitshinweise	5
1.4	Umwelt	5
2	Produktbeschreibung	6
2.1	Funktionsbeschreibung	6
2.2	Technische Daten.....	6
2.3	Geräteübersicht.....	7
3	Inbetriebnahme	8
3.1	Lieferung des Gerätes.....	8
3.2	Verbindungsset montieren	8
3.3	Herstellen des Netzanschlusses	9
4	Einstellungen	9
4.1	Ausrichten des Externen Aufwicklers zum Drucker.....	9
4.2	Auswahl der Wickelrichtung	10
4.3	Einstellung der Umlenkachse.....	10
5	Betrieb	11
5.1	Aufwickeln direkt auf die Wickelachse	11
5.2	Aufwickeln auf 40-mm-Pappkern	12
5.3	Aufwickeln auf 76-mm-Pappkern	13
6	EG - Konformitätserklärung	14

1.1 Hinweise

Wichtige Informationen und Hinweise sind in dieser Dokumentation folgendermaßen gekennzeichnet:



Gefahr!

Macht auf eine außerordentliche große, unmittelbar bevorstehende Gefahr für Gesundheit oder Leben aufmerksam.



Warnung!

Weist auf eine gefährliche Situation hin, die zu Körperverletzungen oder zu Schäden an Sachgütern führen kann.



Achtung!

Macht auf mögliche Sachbeschädigung oder einen Qualitätsverlust aufmerksam.



Hinweis!

Ratschläge zur Erleichterung des Arbeitsablaufs oder Hinweis auf wichtige Arbeitsschritte.



Umwelt!

Tipps zum Umweltschutz.



Handlungsanweisung



Verweis auf Kapitel, Position, Bildnummer oder Dokument.



Option (Zubehör, Peripherie, Sonderausstattung).

1.2 Bestimmungsgemäßer Gebrauch

- Das Gerät ist nach dem Stand der Technik und den anerkannten sicherheitstechnischen Regeln gefertigt. Dennoch können bei der Verwendung Gefahren für Leib und Leben des Benutzers oder Dritter bzw. Beeinträchtigungen des Gerätes und anderer Sachwerte entstehen.
- Das Gerät darf nur in technisch einwandfreiem Zustand sowie bestimmungsgemäß, sicherheits- und gefahrenbewusst unter Beachtung der Bedienungsanleitung benutzt werden.
- Das Gerät darf in der beschriebenen Konfiguration nur an einem Etikettendrucker MACH4 betrieben werden.
- Das Gerät ist ausschließlich zum Aufwickeln von geeigneten, vom Hersteller zugelassenen Materialien bestimmt. Eine andersartige oder darüber hinausgehende Benutzung ist nicht bestimmungsgemäß. Für aus missbräuchlicher Verwendung resultierende Schäden haftet der Hersteller/Lieferant nicht; das Risiko trägt allein der Anwender.
- Zur bestimmungsgemäßen Verwendung gehört auch das Beachten der Bedienungsanleitung, einschließlich der vom Hersteller gegebenen Wartungsempfehlungen/-vorschriften.



Hinweis!

Alle Dokumentationen sind aktuell auch im Internet abrufbar.

1.3 Sicherheitshinweise

- Das Gerät darf nur in einer trockenen Umgebung betrieben und keiner Nässe (Spritzwasser, Nebel, etc.) ausgesetzt werden.



Warnung!

**Während des Betriebs sind die rotierenden Teile des Geräts frei zugänglich.
Schmuckstücke, Haare von Personen u. ä. aus dem Bereich der rotierenden Teile fernhalten.
Verletzungsgefahr durch rotierende Teile !**



Achtung!

Schalten Sie zum Wechseln der Wickelrichtung das Gerät aus, um Schäden am Getriebe zu vermeiden !



Warnung!

Nehmen Sie keine Manipulationen vor, die über die in den Dokumentationen beschriebenen Handlungen hinausgehen.

1.4 Umwelt



Altgeräte enthalten wertvolle recyclingfähige Materialien, die einer Verwertung zugeführt werden sollen.

- ▶ Getrennt vom Restmüll über geeignete Sammelstellen entsorgen.
- ▶ Teile dem Recycling zuführen.

2.1 Funktionsbeschreibung

Der Externe Aufwickler ist ein Peripheriegerät für den Etikettendrucker MACH4.

Bei der Bearbeitung großer Druckjobs ist es damit möglich, große Etikettenrollen aufzunehmen und unabhängig vom Drucker aufzuwickeln.

Eine einstellbare Umlenkachse gewährleistet, dass der Etikettenstreifen horizontal vom Drucker in den Aufwickler geführt wird.

Zur exakten Ausrichtung des externen Aufwicklers zum Drucker MACH4 wird ein Verbindungsset mitgeliefert.

2.2 Technische Daten

		ER4/210
Max. Materialbreite		120 mm
Max. Aufwickeldurchmesser		210 mm
Kerndurchmesser		40 mm auf Wickelachse 40 mm auf Pappkern 76 mm auf Pappkern über Adapter
Wickelgeschwindigkeit		max. 300 mm/s
Etikettenwicklung		Etikett außen-/innenliegend
Abmessungen	Höhe	280 mm
	Breite	260 mm
	Tiefe	270 mm
Gewicht		5,0 kg
Betriebstemperatur		10 - 35 °C bei Luftfeuchtigkeit 30 bis 85% nicht kondensierend
Lager- und Transporttemperatur		-20 - 50 °C bei Luftfeuchtigkeit 10 bis 85% nicht kondensierend
Betriebsspannung		110 - 240 V~ / 50 - 60 Hz

2.3 Geräteübersicht



Bild 1 Geräteübersicht

- | | | | |
|---|-------------------------|----|-------------------|
| 1 | Schalter - Drehrichtung | 7 | Klemmbügel |
| 2 | Wickelachse | 8 | Netzschalter |
| 3 | Rolle | 9 | Netzeingangsmodul |
| 4 | Umlenkachse | 10 | Rändelmutter |
| 5 | Wickeladapter | 11 | Verbindungsblech |
| 6 | Teller | 12 | Adapterblech |

3.1 Lieferung des Gerätes

- ▶ Externen Aufwickler auf Transportschäden und Vollständigkeit prüfen.

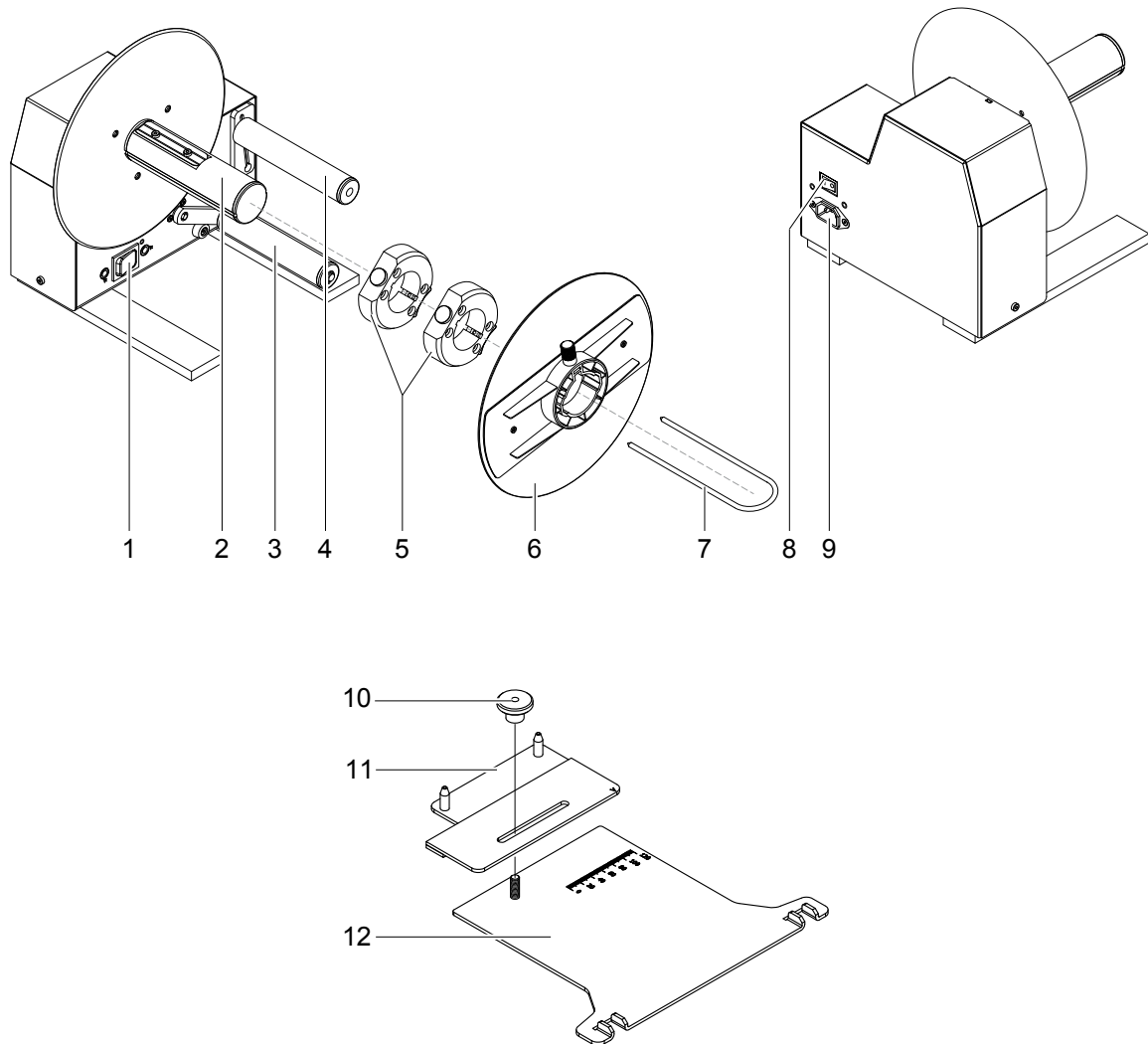
Lieferumfang:

- Externer Aufwickler
- 2 Wickeladapter
- Teller
- Verbindungsset
- Netzkabel
- Dokumentation



Hinweis!

Originalverpackung für spätere Transporte aufbewahren.

3.2 Verbindungsset montieren

Das Verbindungsset ist für das Herstellen einer feststehenden, definierten Position vom externen Aufwickler ER4/210 und dem Drucker MACH4 notwendig.

1. Die Führungen (4) am Adapterblech in die Aussparungen (5) in der Bodenwanne des MACH4 einführen.
2. Die zwei Dorne (2) am Verbindungsblech in die Löcher (1) im Fuß des externen Aufwicklers einführen.
(▷ 4.1 Ausrichten des Externen Aufwicklers zum Drucker)
3. Rändelschraube (3) anziehen.



Bild 2 Montage: Externer Aufwickler - Verbindungsset - Drucker

3.3 Herstellen des Netzanschlusses

Der Aufwickler ist mit einem Weitbereichsnetzteil (100-240V~) ausgerüstet, so dass ein Betrieb sowohl bei einer Netzspannung von 230V~/50 Hz als auch bei 115V~/60 Hz ohne Eingriff am Gerät möglich ist.

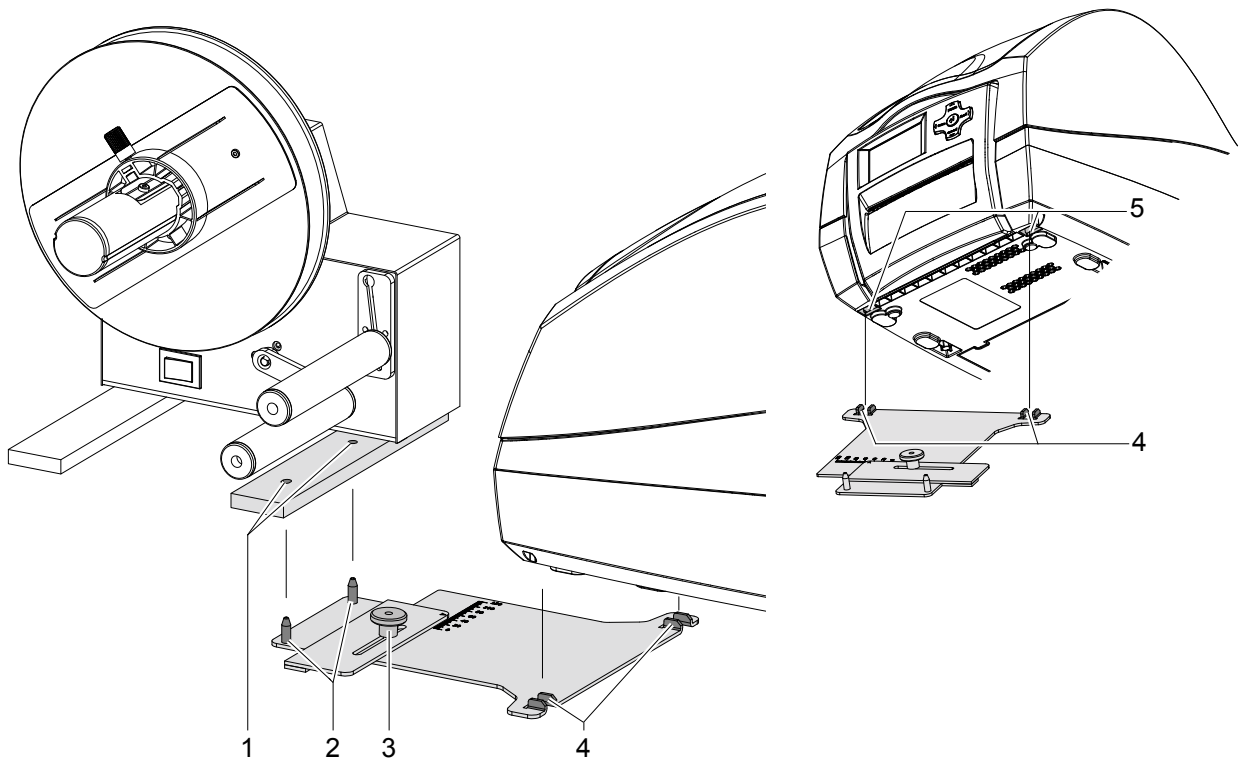

Warnung!

Verletzungsgefahr durch rotierende Teile.

Vor dem Anschluss des Aufwicklers an das Netz sicherstellen, dass sich der Netzschalter (1) in der Stellung „O“ (AUS) befindet !

Aufwickler läuft ohne eingelegtes oder mit lockerem Material sofort nach Einschalten an.



Bild 3 Anschluss der Spannungsversorgung

Der Aufwickler ist betriebsbereit, wenn das im Zubehör befindliche Netzkabel (3) in die Netzanschlussbuchse (2) gesteckt und an einer geerdeten Steckdose kontaktiert wurde.

4 Einstellungen

4.1 Ausrichten des Externen Aufwicklers zum Drucker

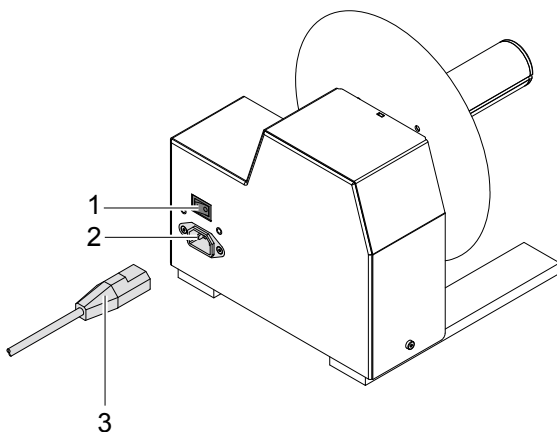
Der Druck und die Ausgabe der Etiketten erfolgt beim Drucker MACH4 (6) zur Mitte zentriert.

Beim externen Aufwickler ist die Aufwickelposition des Etikettenmaterials seitlich, zum Teller (2) hin orientiert.

Daher ist es notwendig, den externen Aufwickler (1) entsprechend der Materialbreite zum Drucker (6) auszurichten.

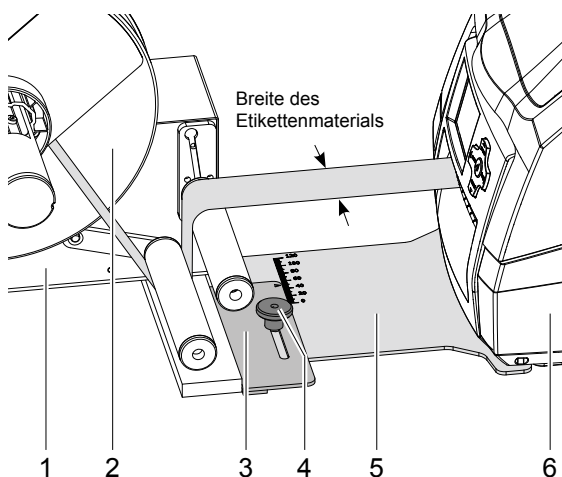

1. Externen Aufwickler (1) vom Verbindungsset trennen.
2. Rändelmutter (4) lösen
3. Verbindungsblech (3) verschieben bis der Markierungspfeil auf dem Verbindungsblech auf den Wert der Skala des Adapterblechs (5) zeigt, welcher der Breite (in mm) des Trägermaterials der Etiketten entspricht.
4. Rändelmutter (4) anziehen.
5. Externen Aufwickler (1) auf das Verbindungsset aufsetzen. (▷ 3.2 Verbindungsset montieren)
6. Etikettenmaterial einlegen.

Bild 4 Ausrichten des Aufwicklers zum Drucker

4.2 Auswahl der Wickelrichtung

In Abhängigkeit davon, ob innen- oder außenliegende Etiketten aufgewickelt werden sollen, muss die Wickelrichtung eingestellt werden.



Bild 5 Wickelrichtung

► Gerät ausschalten und Schalter (1) entsprechend der gewünschten Wickelrichtung einschalten:



Wickeln mit innenliegenden Etiketten

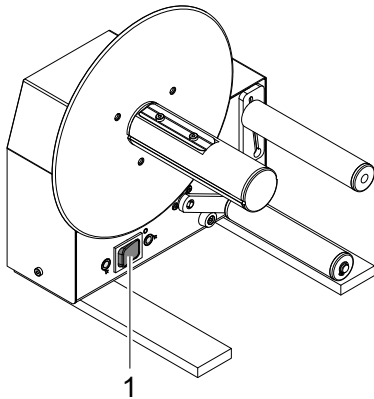

Wickeln mit außenliegenden Etiketten

4.3 Einstellung der Umlenkachse

Werkseitig werden die Komponenten aufeinander abgestimmt. Die Umlenkachse dient dazu den Etikettenstreifen möglichst horizontal in den externen Aufwickler einzuführen. Bei Einstellungsbedarf ist wie folgt vorzugehen.

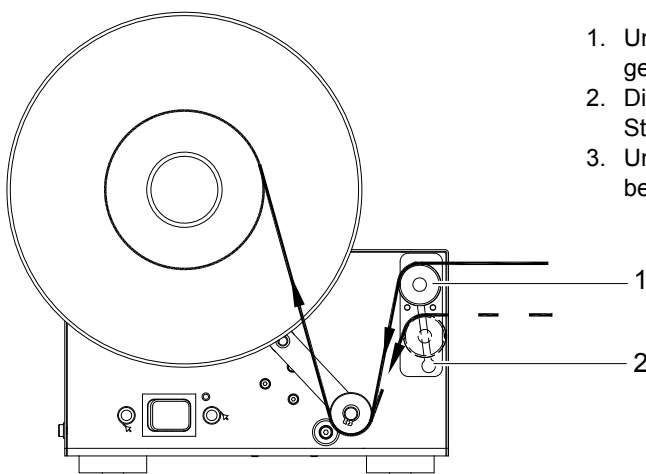

1. Umlenkachse (1) durch Drehen entgegen dem Uhrzeigersinn lösen.
2. Die Umlenkachse in der Führung (2) bis zur gewünschten Stellung verschieben.
3. Umlenkachse (1) wieder durch Drehen im Uhrzeigersinn befestigen.

Bild 6 Einstellung der Umlenkachse

5.1 Aufwickeln direkt auf die Wickelachse

**Hinweis!**

Feder (2) von der Wickelachse entfernen.

**Warnung!**

Verletzungsgefahr durch rotierende Teile.

Beim Einschalten läuft der Aufwickler sofort an und wickelt, bis das Material gestrafft ist.

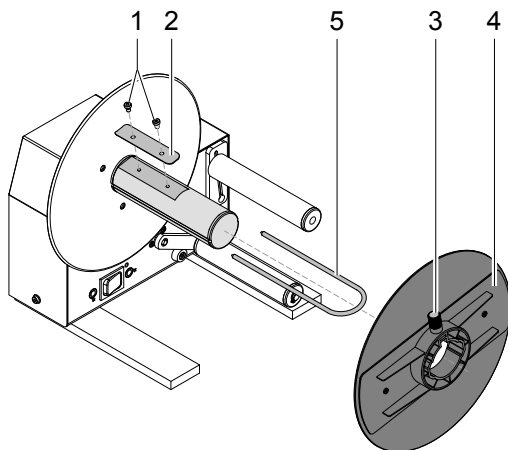

1. Schrauben (1) lösen und die Feder (2) entfernen.

**Hinweis!**

Eingestellte Wickelrichtung beachten :

- gestrichelte Linie gültig für innenliegende Etiketten
- durchgezogene Linie gültig für außenliegende Etiketten.

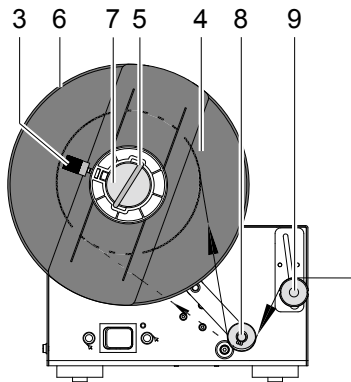

2. Etikettenband über die Umlenkachse (9) und Rolle (8) zur Wickelachse (7) führen.
3. Etikettenband mit dem Bügel (5) in die Nut der Wickelachse (7) drücken.
4. Den Bügel (5) bis zum Anschlag an den Wickelteller (6) schieben.
5. Den Teller (4) mit dem Bund nach außen so auf die Wickelachse schieben, dass er leicht am Etikettenband anliegt. Das Etikettenband muss sich zwischen Wickelteller und Teller bewegen lassen.
6. Die Rändelschraube (3) am Teller festziehen.
7. Aufwickler am Netzschalter einschalten.

Bild 7 Aufwickeln direkt auf die Wickelachse

5.2 Aufwickeln auf 40-mm-Pappkern



Hinweis!

Darauf achten, dass die Feder (1) auf der Wickelachse (2) montiert und der Pappkern (3) ca. 1 mm breiter als der Etikettenstreifen ist.



Warnung!

Verletzungsgefahr durch rotierende Teile.

Beim Einschalten läuft der Aufwickler sofort an und wickelt, bis das Material gestrafft ist.

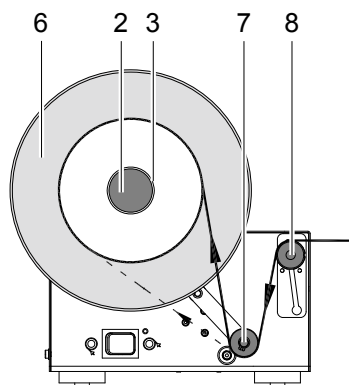
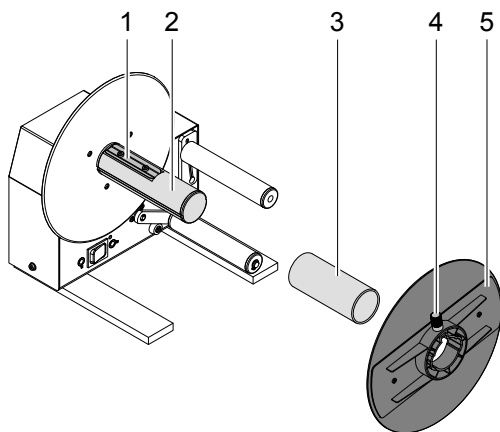

1. Pappkern (3) auf die Wickelachse (2) stecken.



Hinweis!

Eingestellte Wickelrichtung beachten :

- gestrichelte Linie gültig für innenliegende Etiketten
- durchgezogene Linie gültig für außenliegende Etiketten.

2. Den Etikettenstreifen über die Umlenkachse (8) und unter der Rolle (7) zum aufgesteckten Pappkern (3) führen.
3. Das Etikettenband unter Berücksichtigung der gewählten Wickelrichtung mit einem Klebestreifen (evtl. Etikett) am Pappkern befestigen.
4. Den Teller (5) mit dem Bund nach außen bis zum Anschlag auf die Wickelachse schieben.



Hinweis!

Falls die Feder bei schmalem Material auf der Wickelachse aus dem Pappkern herausragt, die Aussparung am Teller so ausrichten, dass diese auf die Feder der Wickelachse geschoben wird.

5. Rändelschraube (4) am Teller festziehen.
6. Aufwickler am Netzschalter einschalten.

Bild 8 Aufwickeln auf 40-mm-Pappkern
(Darstellung unten ohne Teller)

5.3 Aufwickeln auf 76-mm-Pappkern

**Hinweis!**

Die Feder von der Wickelachse entfernen.
Und der Pappkern (5) sollte ca. 1 mm breiter als der Etikettenstreifen sein.

**Warnung!**

Verletzungsgefahr durch rotierende Teile.
Beim Einschalten läuft der Aufwickler sofort an und wickelt, bis das Material gestrafft ist.

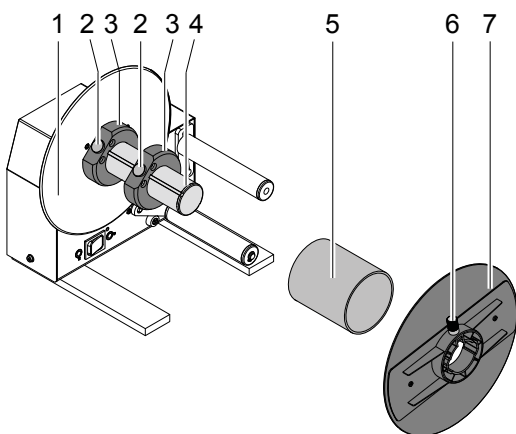

1. Den ersten Wickeladapter (3) auf die Wickelachse (4) aufsetzen und bis zum Anschlag an den Wickelteller (1) schieben. Darauf achten, dass die Rändelschraube (2) des Wickeladapters in der Nut der Wickelachse geführt wird. Die Rändelschraube (2) anziehen.
2. Den zweiten Wickeladapter (3) aufsetzen und ihn so weit auf die Wickelachse (4) schieben, dass der Abstand zwischen Adapteraußenkante und Wickelteller (1) etwas kleiner als die Breite des Pappkerns ist. Darauf achten, dass die Rändelschraube (2) des Wickeladapters in der Nut der Wickelachse geführt wird. Die Rändelschraube (2) anziehen.

**Hinweis!**

Eingestellte Wickelrichtung beachten :

- gestrichelte Linie gültig für innenliegende Etiketten
- durchgezogene Linie gültig für außenliegende Etiketten.

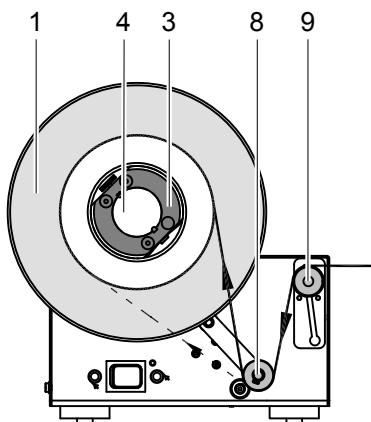

3. Den Pappkern (5) auf die Wickeladapter (3) stecken.
4. Den Etikettenstreifen über die Umlenkachse (9) und unter der Rolle (8) zum aufgesteckten Pappkern (5) führen.
5. Etikettenband unter Berücksichtigung der gewählten Wickelrichtung mit einem Klebestreifen (evtl. Etikett) am Pappkern befestigen.
6. Den Teller (7) mit dem Bund nach außen bis zum Anschlag auf die Wickelachse schieben.
7. Rändelschraube (6) am Teller festziehen.
8. Aufwickler am Netzschalter einschalten.

Bild 9 Aufwickeln auf 76-mm-Pappkern
(Darstellung unten ohne Teller)



Gesellschaft für Computer-
und Automations-
Bausteine mbH & Co KG
Wilhelm-Schickard-Str. 14
D-76131 Karlsruhe,
Deutschland

EG-Konformitätserklärung

Hiermit erklären wir, dass das nachfolgend bezeichnete Gerät aufgrund seiner Konzipierung und Bauart sowie in der von uns in Verkehr gebrachten Ausführung den einschlägigen grundlegenden Sicherheits- und Gesundheitsanforderungen der betreffenden EG-Richtlinien entspricht. Bei einer nicht mit uns abgestimmten Änderung des Geräts oder des Verwendungszwecks verliert diese Erklärung ihre Gültigkeit.

Gerät:	Externer Aufwickler
Typ:	ER4/210
Angewandte EG-Richtlinien	Angewandte Normen:
Richtlinie 2006/42/EG über Maschinen	<ul style="list-style-type: none"> • EN ISO 12100-1:2003 • EN ISO 12100-2:2003 • EN ISO 14121-1:2007 • EN 60950-1:2006 • EN 61558-1:2005
Richtlinie 2004/108/EG über die elektromagnetische Verträglichkeit	<ul style="list-style-type: none"> • EN 55014-1:2006 • EN 55014-2:1997+A1:2001 • EN 61000-3-2:2006 • EN 61000-3-3:1995+A1:2001+A2:2005
Bevollmächtigter für die technischen Unterlagen :	Erwin Fascher Am Unterwege 18/20 99610 Sömmerda
Für den Hersteller zeichnet :	Sömmerda, 23.08.2010  Erwin Fascher Geschäftsführer
cab Produkttechnik Sömmerda Gesellschaft für Computer- und Automationsbausteine mbH 99610 Sömmerda	